

# CLASSIC CAR CONNECTION AG

## SMARTSCREEN EINBAU & BETRIEB - ALLE VERSIONEN SS01, SS02, SS04, SS05/N, SS05/P

Der SMARTSCREEN kann auf jeder geeigneten Fläche unter der Motorhaube oder hinter dem Armaturenbrett des Fahrzeugs angebracht werden. Die Befestigung erfolgt entweder durch selbstschneidende Schrauben oder durch selbstklebende Pads. Die Montage ist einfach, wenn die folgenden Anweisungen befolgt werden und auf die Zeichnungen verwiesen wird. Die SS05-Modelle verfügen über optionale Wisch-Wasch-Funktionen, entweder für positiv oder negativ schaltende Scheibenwaschpumpen.

Im Interesse der Sicherheit raten wir Ihnen, die Fahrzeugbatterie abzuklemmen.

Das SMARTSCREEN hat je nach Modell 4, 5 oder 6 Klemmen. Schliessen Sie (-), (Sw), (+), (W) wie folgt an

1 (-) & (+) sollten an Masse und eine geeignete Leitung im Sicherungskasten angeschlossen werden, die bei eingeschalteter Zündung eingeschaltet ist. Bitte beachten Sie, dass bei Fahrzeugen mit negativer Masse (-) an Masse angeschlossen wird, während bei Fahrzeugen mit positiver Masse (+) an Masse angeschlossen wird.

2 Ermitteln Sie das Kabel vom Wischerschalter zum Wischermotor, das nur in der Standardgeschwindigkeitsposition des Wischerschalters mit Strom versorgt wird (normalerweise schwarz mit grüner Markierung). Dieses Kabel sollte vom Wischerschalter abgetrennt und an (W) angeschlossen werden. Schliessen Sie ein neues Kabel von (Sw) an die Stelle an, an der Sie das Kabel vom Wischerschalter gelöst haben. Wenn das Kabel zwischen Wischerschalter und Motor lang genug ist, können Sie es auch abschneiden und die entsprechenden Enden an (W) und (Sw) anschliessen.

Anschliessen (P)

1 Identifizieren Sie das Kabel vom Wischerschalter zum Parkschalter des Wischermotors, normalerweise braun mit hellgrüner Spur (NLG). Mit dem mitgelieferten Spleissverbinder eine Verbindung zu (P) herstellen.

Anschliessen (Wsh)

1 Das Kabel vom Scheibenwascherschalter zum Scheibenwaschermotor identifizieren, normalerweise hellgrün mit schwarzer Leiterbahn (LGB). Verwenden Sie den mitgelieferten Spleissverbinder, um eine Verbindung zu (Wsh) herzustellen.

Überprüfen Sie Ihre Arbeit und schliessen Sie die Batterie wieder an, wenn Sie sicher sind, dass alles korrekt ist.

Der SMARTSCREEN ermöglicht den intermittierenden Betrieb des Scheibenwischers mit Intervallen zwischen drei und dreissig Sekunden. Die Verzögerungsintervalle werden mit dem serienmässigen Geschwindigkeitsschalter für die Scheibenwischer eingestellt und können beliebig oft geändert werden. Bei der Version WASH-WIPE wischen die Scheibenwischer automatisch drei- oder viermal, wenn die vorhandene Waschanlage benutzt wird. Dies hat keinen Einfluss auf die Intervallfunktion von SMARTSCREEN mit WASH-WIPE, wenn diese bereits in Gebrauch ist. Eine LED-Anzeige hilft Ihnen, die Funktionsweise des Geräts zu verstehen.

So bedienen Sie den SMARTSCREEN

1 Starten Sie das Fahrzeug und schalten Sie den Schalter für die Standardgeschwindigkeit des Scheibenwischers kurz ein; der Scheibenwischer wischt einmal. Die LED flackert.

2 Nach der gewünschten Verzögerung, die länger als drei, aber kürzer als dreissig Sekunden sein muss, den Schalter erneut kurz betätigen - der Wischer wischt einmal und wischt weiter mit der eingestellten Verzögerung. Die LED leuchtet kontinuierlich. Beachten Sie, dass das Gerät alle Eingaben ignoriert, während der Wischer in Bewegung ist.

3 Um eine neue Verzögerung einzustellen, drücken Sie den Schalter erneut kurz - der Wischer wischt einmal. Die LED flackert. Nach der neuen Verzögerung drücken Sie den Schalter erneut und der Wischer wischt und wischt weiterhin mit der eingestellten Verzögerung.

# CLASSIC CAR CONNECTION AG

## Normal wiring for wipers & washers

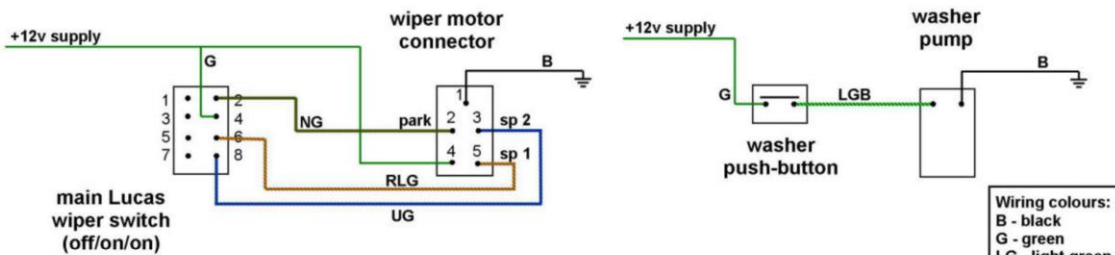

## Revised wiring with Smartscreen

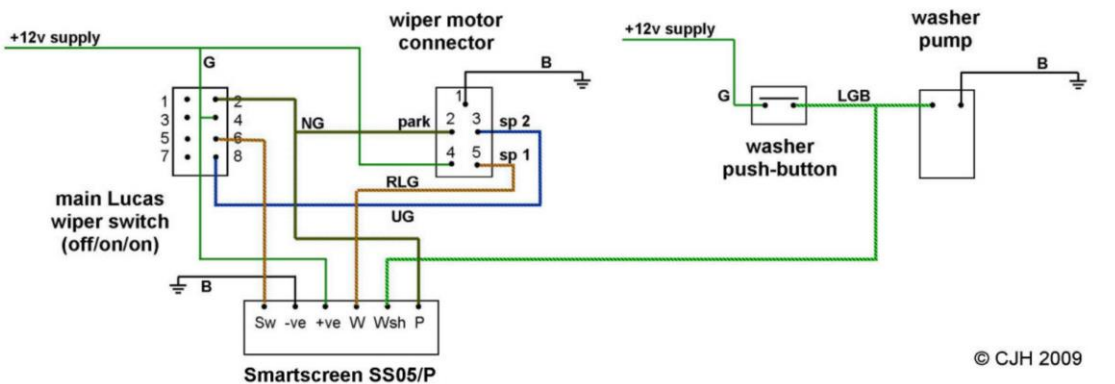

## FEHLERBEHEBUNG SMARTSCREEN

- 1 Stellen Sie die ursprüngliche Verkabelung der Scheibenwischer wieder her.
- 2 Smartscreen-Einheit +ve & -ve anschliessen.
- 3 Die Scheibenwischer sollten funktionieren, der Smartscreen zeigt nichts an.
- 4 Wenn Sie eine Smartscreen-Einheit mit Wipe-on-Wash haben, schliessen Sie ein Kabel von der Wsh-Klemme an den Waschanlagenschalter an, so dass bei Betätigung des Waschanlagenschalters entweder +ve oder negativ an die Wsh-Klemme angelegt wird. Wenn Sie einen SS05/P haben, erwartet er ein +ve, wenn Sie einen SS05/N haben, erwartet er ein -ve. Sie sollten das Relais im Smartscreen klicken hören, wenn Sie den Schalter der Waschanlage drücken. Die LED wird nichts tun.
- 5 Trennen Sie alle Drähte vom Smartscreen. Schneiden Sie das Kabel ab oder fügen Sie ein neues Kabel hinzu, so dass das Ende, das zum Scheibenwischer geht, an die Klemme W und das Ende, das zum Scheibenwischerschalter geht, an Sw angeschlossen ist. Die Scheibenwischer sollten nun normal funktionieren, da der Smartscreen nicht mit Strom versorgt wird und das Wischerkabel im Smartscreen verbunden ist.
- 6 Klemmen Sie das W-Kabel ab und verbinden Sie +ve und -ve mit dem Smartscreen. Schalten Sie den Wischerschalter ein und aus, die Led sollte blinken und das Relais klicken.
- 7 Wenn alles OK ist, wiederholen Sie den Vorgang mit dem jetzt angeschlossenen W-Kabel. Der Wischer sollte wischen und die LED blinken, bis Sie den Wischerschalter ein zweites Mal drücken. Der Wischer wischt wieder und dann einmal von selbst, die LED leuchtet die ganze Zeit.
- 8 Um das Gerät dazu zu bringen, mehr als 3 Wischvorgänge durchzuführen, muss das Parkkabel an die P-Klemme gespeisst werden.